



Doorlock Safe T Basic

Messtraining IAA 2018

Christian Riera, Brüchermühle, 20.08.18



Der Markt fordert Schutz und Sicherheit

...für Pharma-, Food und Sicherheitstransporte für verschiedenste Fahrzeugtypen.

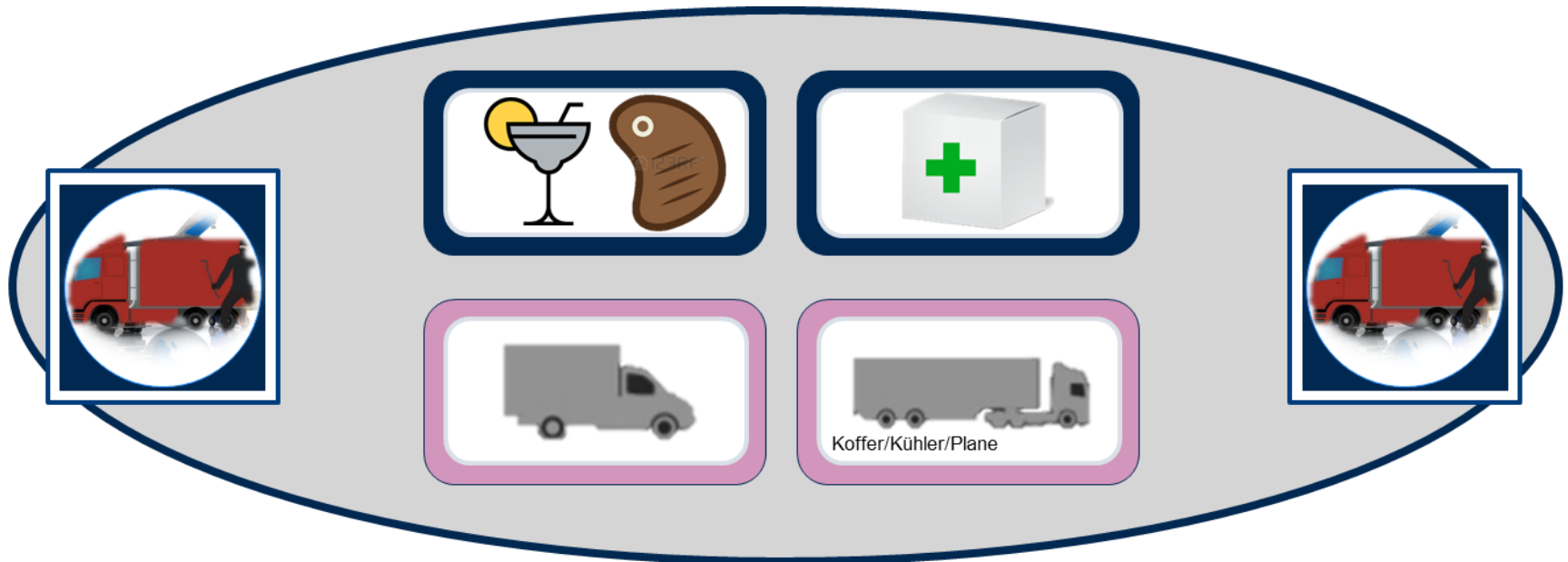

Die Komponente Verriegelung fehlt

...für das mittlere Sicherheitslevel mit kundenorientierter Funktionserfüllung.



ca. 250 €



Bezeichnung:
Padlock

zwischen 1000 u. 2500
€ (Einbau 1500 €)

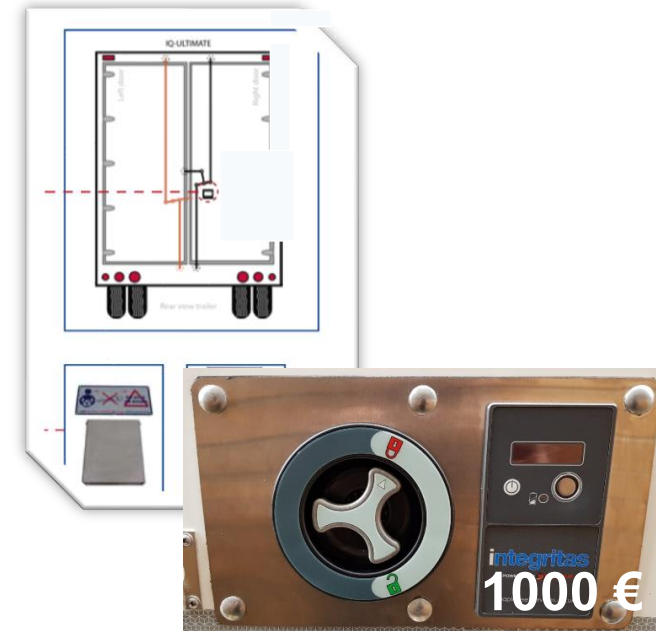

Bezeichnung:
**Elektromechanische o.
pneumatische Systeme**

Die neue Verriegelung Safe T

...zuverlässig, montage-reparaturfreundlich, automatisch verriegelbar



außen



innen

Simple, affordable for every Transport

...Safe T für High Value-, Pharma- und Foodtransporte.

Safe T, als Türverriegelung sichert den Transport(Hecktüre)

Einsatzgebiet: Flexibel und einfach für High Value, Food oder Pharmatransporte **nachrüstbar**, anwendbar auf die Vielfalt der Auflieger sowie verschiedene Fahrzeugtypen.

Typische Anwendungen:

- Koffer
- Container
- *Rolltore können für den Foodtransport ebenfalls verriegelt werden*

Safe T

Produktzuverlässig, montage-reparaturfreundlich, automatisch verriegelbar

we think transport

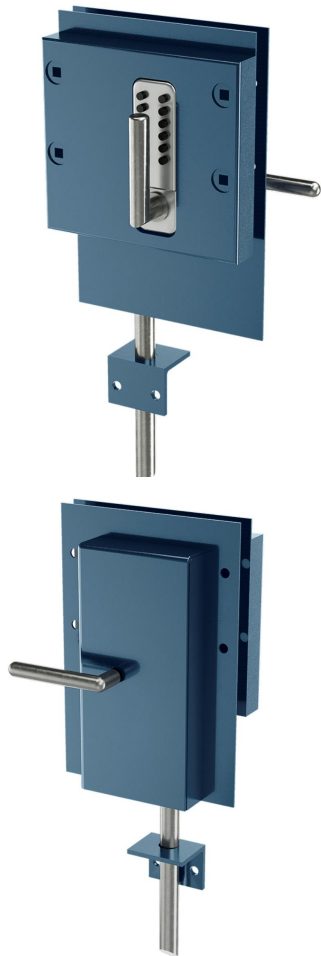

› **Zuverlässig**

› **Montage/Reparaturfreundlich**

› **Automatisch verriegelbar**

Zuverlässig

hohe Ausfallsicherheit, hohe Haltbarkeit, verschleißarm

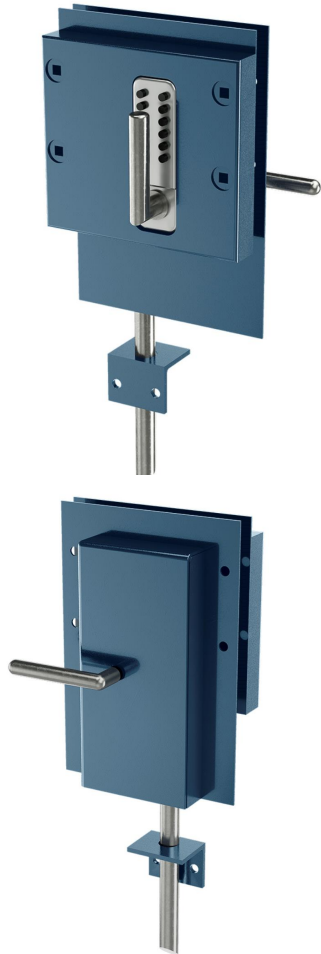

Zuverlässig

- › Basiert auf einem rein mechanischem System
 - › Keine Elektrizität, Motoren, Zylinder die ausfallen können
 - › Kein Schlüssel notwendig, den der Fahrer verlieren kann
 - › **Ausfallsicherheit hoch!**

Montage/Reparaturfreundlich

einfach nachrüst- und austauschbar

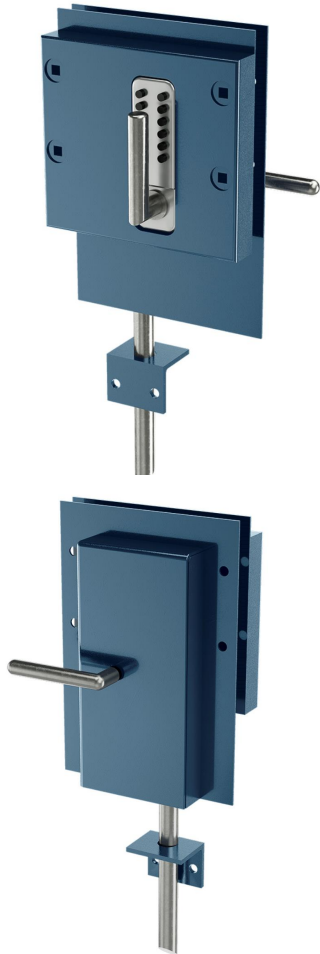

Montage/Reparaturfreundlich

- › über einfache Bohrungen **schnell und einfach nachrüstbar(ca. 2 Std.)**
- › SBS und WABCO Padlocks können aufgrund der Abmaße der Grundplatte einfach **ausgetauscht** werden

Automatisch verriegelbar

und erfüllt die Anforderungen von TAPA TSR 1

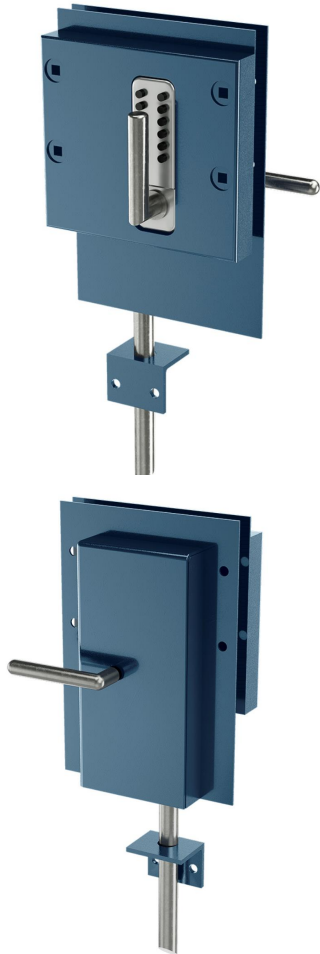

Automatisch verriegelbar

- › *TAPA TSR 1 fordert, dass bewiesen sein muss, dass die Verriegelung während des Transportes verriegelt ist*
- › Safe T verriegelt bei Schließung der Tür **automatisch**
- › Über einen **Türsensor** (hier kann die digitale Plombe erwähnt werden) kann der Status der Verriegelung angezeigt werden
- › optional, nach Kundenwunsch kann ein Sensor eingebaut werden, der beweist zusätzlich den Verriegelungsstatus beweist

Safe T +

Wir bleiben innovativ – Generation II folgt

- › Safe T, als rein mechanisches System ist in der ersten Ausführung nicht remotefähig.
- › Bedeutet: Kommunikation mit dem Schloss über eine Entfernung ist heute nicht möglich.
 - › Beispiel: Der Disponent kann das Schloss nicht über eine gewisse Entfernung ver- oder entriegeln
- › Safe T in der zweiten Generation wird strategisch abgestimmt und remotefähig sein.
- › Die zweite Generation wird die erste nicht ersetzen – Ziel ist es, zusätzlich die Kunden zufrieden zu stellen, die auf die Remotefähigkeit bestehen.

Serieneinführung

Termine

Oktober 2019

Start mit Test-
Ausführungen

März 2019

Klein-Serie

Safe T an rechter Hestal Türe

Hier finden Sie die Verriegelung auf der Messe.

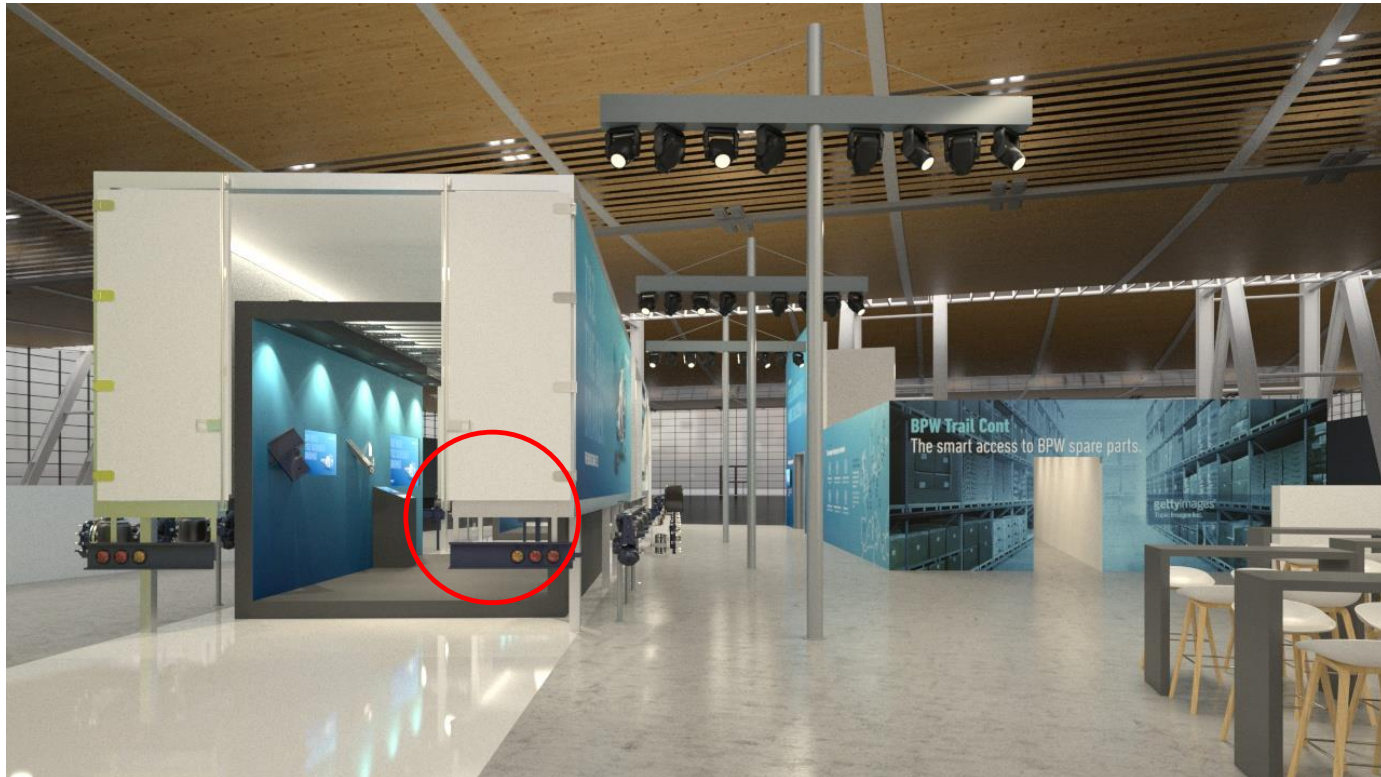

we think transport



Vielen Dank für Ihre Aufmerksamkeit!

Ihr Ansprechpartner:

Christian Riera
RieraC@bpw.de
02262781806

we think transport



Weitergabe sowie Vervielfältigung dieser vertraulichen Unterlage(n), Verwertung und Mitteilung ihres Inhalts ist nicht ohne vorherige schriftliche Genehmigung gestattet. Zuwiderhandlungen verpflichten zu Schadenersatz. Alle Rechte für den Fall der Patenterteilung oder Gebrauchsmuster-Eintragung vorbehalten.